

# Cerrajes

el herraje ideal para su mueble...

## gaviota



### EL MECANISMO

vista superior

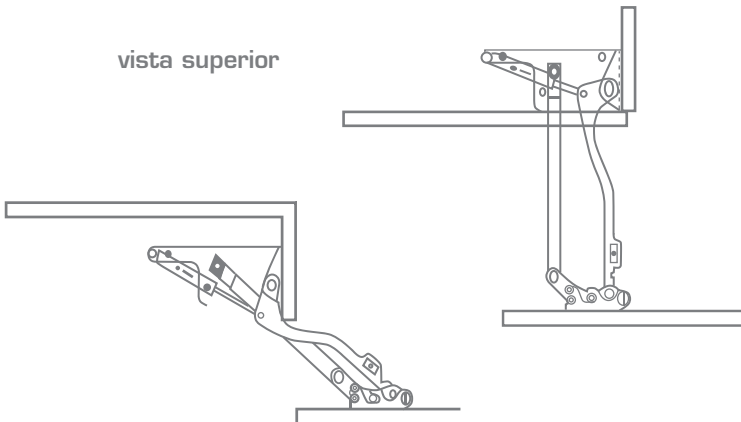

\*Datos de instalación en hoja técnica del producto

Gaviota es un elemento sumamente innovador y diferenciador en el diseño del mueble, su mecanismo de apertura lateral es una práctica opción para la optimización de espacios reducidos al frente de un gabinete, brindando una inigualable libertad para el acceso a los artículos del interior de mueble.

### CARACTERÍSTICAS

- Disponible para aplicaciones en madera/mdf
- Altura de alacena personalizable mediante barra de aluminio recortable, disponible en 2 y 3 m.
- Ancho de la alacena: 450 mm (una puerta), 900 mm (dos puertas)

código	descripción	cant. req.	unidad
3667260	sistema gaviota para puerta	1 por puerta	pz.

barra de aluminio

código	descripción	cant. req.	unidad
3667270	barra vertical 2 mts al/and	1 por puerta	pz.
3667272	barra vertical 3 mts al/and	1 por puerta	pz.

# versatilidad, funcionalidad y libertad en tu mueble

www.cerrajes.com



El mecanismo elevadizo vertical es la solución que permite el acceso total a una alacena. Disminuye el espacio de desplazamiento de la puerta hacia el frente de la alacena, elevándola en forma vertical. El peso de la puerta será más ligero por lo que no tendrá que preocuparse más por este problema.

## CARACTERÍSTICAS

- Disponible para aplicaciones en madera/mdf/alum. 4022
- Para alacenas de altura (Min. 300 mm)
- Ancho de alacena personalizable mediante barra de aluminio recortable, disponible en 2 y 3 m.
- Para puertas de 5 kg

código	descripción	cant. req.	unidad
3667250	sistema vert. para puerta H300	1	pz.

## barra de aluminio

código	descripción	cant. req.	unidad
3667270	barra vertical 2 mts al/and	1	pz.
3667272	barra vertical 3 mts al/and	1	pz.

- 4022 solicitar puerta con preparación para sistema vertical

## EL MECANISMO

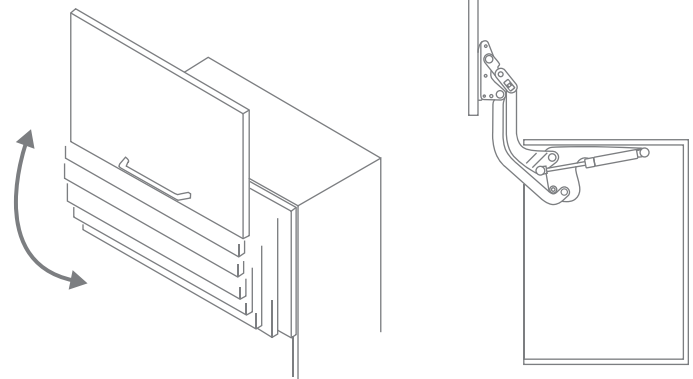

\*Datos de instalación en hoja técnica del producto

**México**  
Tel.: (01 55) 5719 5551  
Fax: (01 55) 5719 5555  
mexico@cerrajes.com

**Guadalajara**  
Tel.: (01 33) 3110 6951  
Fax: (01 33) 3110 6978  
guadalajara@cerrajes.com

**Monterrey**  
Tel.: (01 81) 8377 4122  
Fax: (01 81) 8377 3152  
monterrey@cerrajes.com

**Querétaro**  
Tel.: (01 442) 220 8675  
Fax: (01 442) 220 8196  
queretaro@cerrajes.com

**San Luis Potosí**  
Tel.: (01 444) 831 5766  
Fax: (01 444) 831 5893  
sanluispotosi@cerrajes.com

**Morelia**  
Tel.: (01 443) 340 1424  
Fax: (01 443) 324 8934  
morelia@cerrajes.com

**León**  
Tel.: (01 477) 779 4868  
Fax: (01 477) 779 4861  
leon@cerrajes.com

**Centro América**  
Tel.: (00 502) 23 31 0051  
Fax: (00 502) 23 62 5845  
guatemala@cerrajes.com